

## VW Phaeton Glidplatta och Glidram till växelspak Manual



### Innehållsförteckning / Table of Contents

VW Phaeton Glidplatta och Glidram till växelspak Manual .....	1
Introduktion .....	2
Överblick.....	3
Montering.....	4
English version – User Manual .....	6
VW Phaeton Sliding Plate and Sliding Frame for gear lever.....	6
Introduction.....	7
Overview.....	8
Installation.....	9

# Introduktion

\*\*\*

Denna produkt är en reservdel till Volkswagen Phaeton, som ersätter den Glidplatta och den Glidram som styrs av växelspaken, och som hjälper till att styra växellådan.

## Viktig information:

- Denna reservdel ersätter den Glidplatta och Glidram som är monterad i anslutning till växelspaken på Volkswagen Phaeton, VW 8344001703 , VW 3D0713633A , och som har visat sig vara ömtåliga och lätt kunna spricka och gå sönder
- **OBSERVERA:** Denna reservdel är inte en helt exakt kopia av originaldelarna, men har testats och visat sig fungera. Dock kan användandet av icke-originaldelar innebära att eventuella garantier från biltillverkaren, eller försäkringar du har tecknat för bilen, upphör att gälla
- **OBSERVERA:** Magneter ingår ej i denna produkt. Du behöver använda de två magneterna från din trasiga original-Glidplatta, och flytta över dem till den här reservdelen
- **OBSERVERA:** Endast Glidplattan och Glidramen som syns på fotona i den här manualen ingår i den här produkten. Kretskort, övrig elektronik samt underliggande plastkonsol mm. ingår ej
- **OBSERVERA:** För att kunna demontera den gamla Glidramen och montera den nya Glidramen, så kan det hända att du behöver göra modifieringar på den underliggande konsol som Glidramen är fästad på. Att göra sådana modifieringar kan innebära att eventuella garantier från biltillverkaren, eller försäkringar du har tecknat för bilen, upphör att gälla
- **WARNING:** Installera denna reservdel endast om du är säker på att du har tillräckliga kunskaper för att kunna utföra installationen på ett korrekt och säkert sätt. Om installationen utförs felaktigt så riskerar du att skada och/eller förstöra reservdelen, samt bilen som reservdelen monteras i. Du riskerar också att göra bilen osäker att framföra, vilket kan orsaka skador på dig själv och andra, på egendom etcetera. Vänd dig till en professionell bilmekaniker ifall du känner dig osäker på om du själv kan installera reservdelen på ett korrekt och säkert sätt.
- **Varning kvävningsrisk!** Den här produkten innehåller eller består av smådelar vilket kan utgöra en kvävningsrisk för småbarn och husdjur. Håll produkten (och alla dess delar) utom räckhåll för småbarn och husdjur

## Överblick

### Produkten består av två delar:

- En Glidram (beige färg på bilden nedan)
- En Glidplatta (blå färg på bilden nedan)

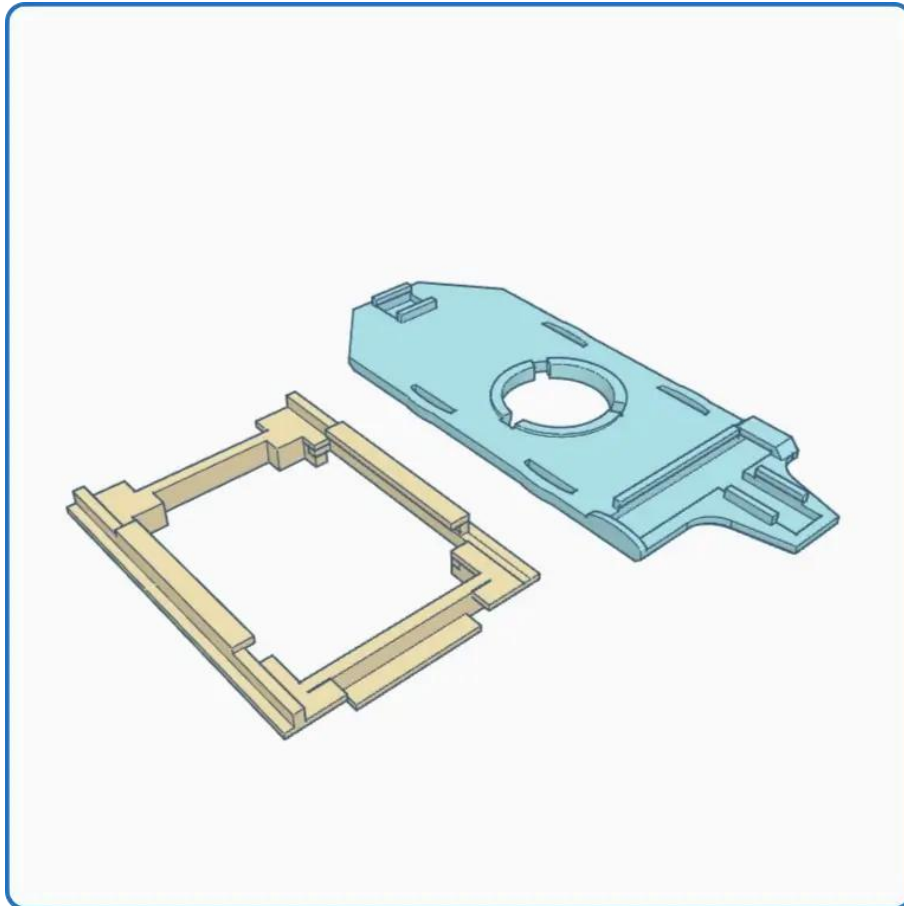

- Om endast en av dina originaldelar har gått sönder (antingen Glidramen eller Glidplattan), överväg i så fall att endast byta ut den trasiga delen (inte båda delarna). Då har du kvar en reservdel för framtiden, ifall även den andra originaldelen skulle gå sönder.
- Det är även så att om din original Glidplatta skulle vara hel, så riskerar du att skada den när du demonterar magneterna för att flytta över dessa till den nya reservdelen. För att undvika att du skadar din original-Glidplatta när du demonterar magneterna, så rekommenderas du att fortsätta använda original-Glidplattan om den ej är skadad. Byt alltså endast ut Glidramen om endast denna är skadad

## Montering

- Notera hur dina originaldelar är monterade på växelspaken och plastkonsolen i din bil
- Demontera originaldelarna, och montera sedan reservdelarna på samma sätt som originaldelarna tidigare var monterade
- Om du byter ut Glidplattan (och inte endast byter ut Glidramen), så behöver du flytta över magneterna från din original-Glidplatta till reservdels-Glidplattan
  - **OBS:** Var mycket försiktig, både när du demonterar magneterna från original-Glidplattan, samt när du monterar magneterna på reservdels-Glidplattan. Plastdelarna är tunna och ömtåliga, och kan lätt spricka om du inte är varsam
  - Försäkra dig om att magneterna sitter stabilt fast i reservdels-Glidplattan när du har monterat dem
- **OBS:** Glidramen måste monteras **vänd i rätt riktning** på den underliggande konsolen:
  - Glidramen har en kant på ena sidan (A på bilden)
  - Glidramen saknar kant på andra sidan (B på bilden)
  - Skjut in Glidplattan i Glidramen så att den är orienterad som på bilderna nedan. Då kan Glidplattan skjutas hela vägen in i Glidramen
  - Montera sedan Glidramen på den underliggande konsolen, på sådant sätt att Glidplattan vänds åt rätt håll

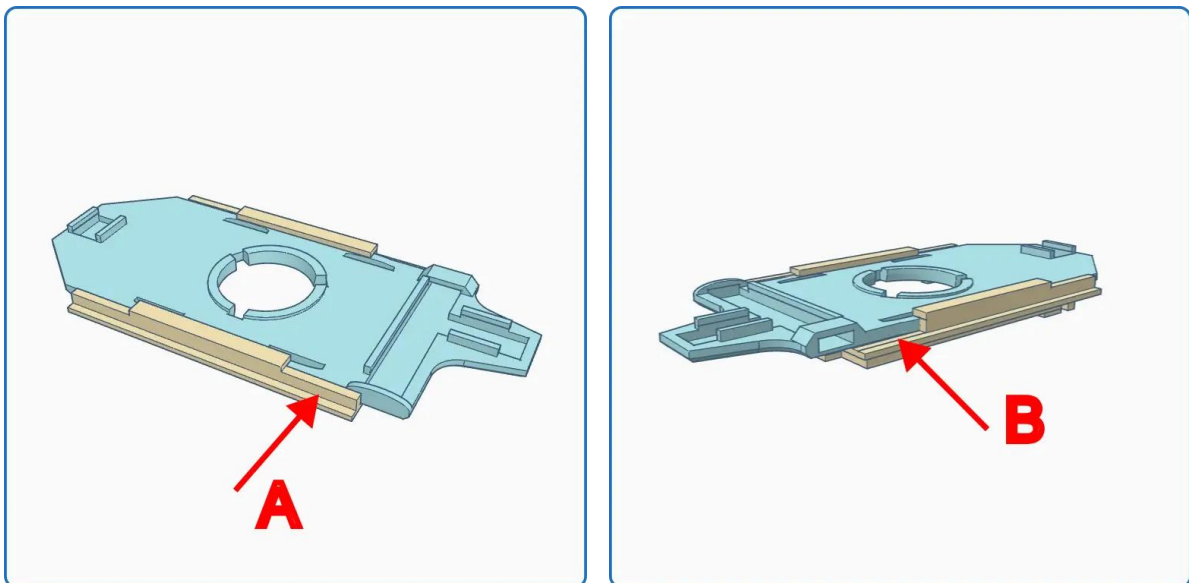

- När du har monterat reservdelarna:
  - Testa **noggrant och flera gånger** att allt fungerar som det ska, **innan** du kör i väg med bilen
  - Försäkra dig alltså om att det går att växla normalt och att alla växlar fungerar, innan du kör i väg med bilen

\*\*\*

Om *produktens* mått inte passar för dina behov, [kontakta oss](#) gärna, så kanske vi kan ta fram en produktvariant som fungerar för dig!

Material:	ABS plast
Mått LxBxH:	90x42x8 mm
Vikt:	< 10 g
Detta ingår:	1 st Glidram, 1 st Glidplatta
Artikelnummer:	006-001-003-008
HS-nummer:	8708 99 97
Manual Version:	V1

De produktnamn, företagsnamn och varumärken som nämns i anslutning till vissa varor på denna webbplats och/eller i denna manual, tillhör respektive företag och varumärkesägare. Special Plastic Parts com och Hans Ragnar AB har inte nödvändigtvis ett samarbete med dessa företag och varumärkesägare. Företags- och produktnamnen/varumärkena används här på webbplatsen endast för att identifiera de produkter som våra varor kan användas tillsammans med.

English version – User Manual

VW Phaeton Sliding Plate and Sliding Frame for gear lever



# Introduction

This is a spare part for the Volkswagen Phaeton, which replaces the Sliding Plate and Sliding Frame that are controlled by the gear lever, and which help control the gearbox.

## Important information:

- This spare part replaces the Sliding Plate and Sliding Frame that are mounted in connection with the gear lever on the Volkswagen Phaeton, VW 8344001703, VW 3D0713633A, and which have proven to be fragile and can easily crack and break.
- **PLEASE NOTE:** This spare part is not an exact copy of the original parts but has been tested and found to work. However, the use of non-original parts may void any warranties from the car manufacturer, or insurance you have taken out for the car.
- **PLEASE NOTE:** Magnets are not included with this product. You will need to use the two magnets from your broken original Sliding Plate and transfer them to this replacement part.
- **PLEASE NOTE:** Only the Sliding Plate and Sliding Frame shown in the photos in this manual are included with this product. Circuit boards, other electronics and underlying plastic console etc. are not included.
- **PLEASE NOTE:** To remove the old Sliding Frame and install the new Sliding Frame, you may need to make modifications to the underlying console to which the Sliding Frame is attached. Making such modifications may void any warranties from the car manufacturer, or insurance you have taken out for the car.
- **WARNING:** Install this spare part only if you are certain that you have sufficient knowledge to perform the installation correctly and safely. If the installation is performed incorrectly, you risk damaging and/or destroying the spare part, as well as the car in which the spare part is installed. You also risk making the car unsafe to drive, which could cause injury to yourself and others, to property, etc. Consult a professional car mechanic if you feel uncertain whether you can install the spare part yourself correctly and safely.
- **Warning Choking Hazard!** This product contains or consists of small parts which may pose a choking hazard to small children and pets. Keep the product (and all its parts) out of the reach of small children and pets.

## Overview

### This product consists of two parts:

- A Sliding Frame (beige color in the picture below)
- A Sliding Plate (blue color in the picture below)

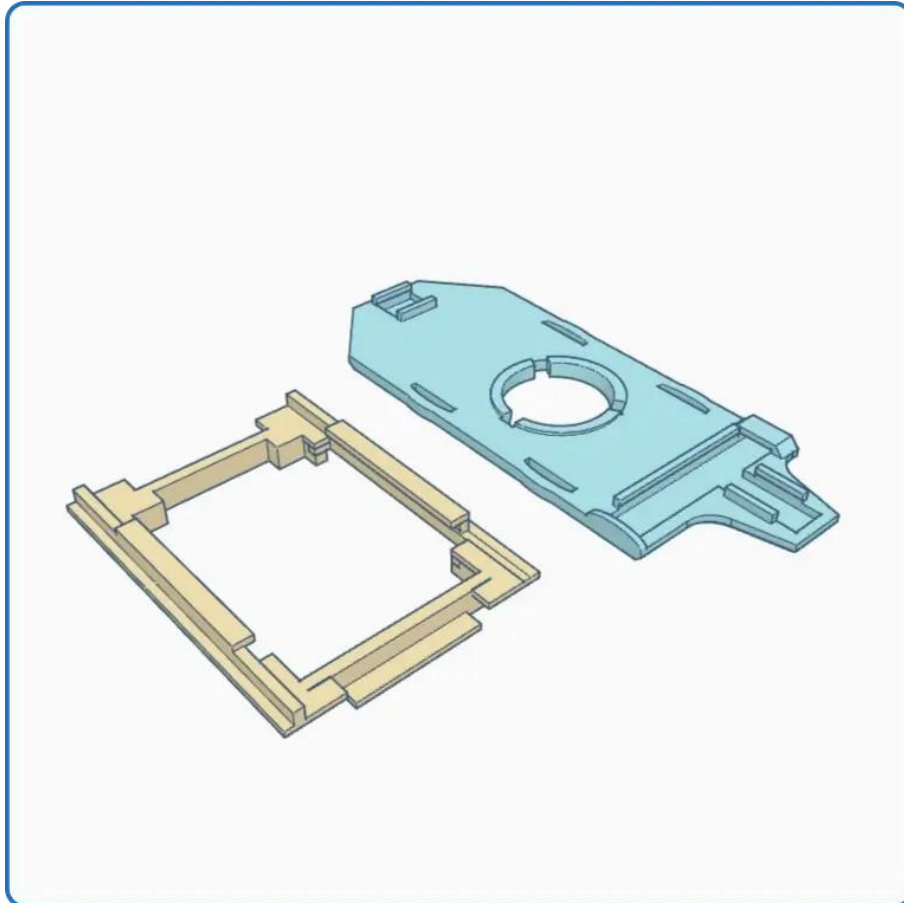

- If only one of your original parts has broken (either the Sliding Frame or the Sliding Plate), consider replacing only the broken part (not both the parts). This will leave you with a spare part for the future, in case the other original part breaks as well.
- It is also the case that if your original Sliding Plate is intact, you risk damaging it when you dismantle the magnets to transfer them to the new spare part. To avoid damaging your original Sliding Plate when dismantling the magnets, it is recommended that you continue to use the original Sliding Plate if it is not damaged. Therefore, only replace the Sliding Frame if only this is damaged.

## Installation

- Note how your original parts are mounted on the gear lever and plastic console in your car
- Remove the original parts, then install the replacement parts in the same way the original parts were previously installed
- If you are replacing the Sliding Plate (and not replacing only the Sliding Frame), you will need to transfer the magnets from your original Sliding Plate to the replacement Sliding Plate
  - **NOTE:** Be very careful, both when removing the magnets from the original Sliding Plate, and when installing the magnets on the replacement Sliding Plate. The plastic parts are thin and fragile, and can easily break if you are not careful
  - Make sure that the magnets are firmly attached to the replacement Sliding Plate after you have installed them
- **NOTE:** The Sliding Frame must be mounted in the **correct orientation** on the underlying console:
  - The Sliding Frame has an edge on one side (A in the picture)
  - The Sliding Frame has no edge on the other side (B in the picture)
  - Push the Sliding Plate into the Sliding Frame so that it is oriented as in the pictures below. This way, the Sliding Plate can be pushed all the way into the Sliding Frame
  - Then mount the Sliding Frame on the underlying console, in such a way that the Sliding Plate is facing in the correct direction.

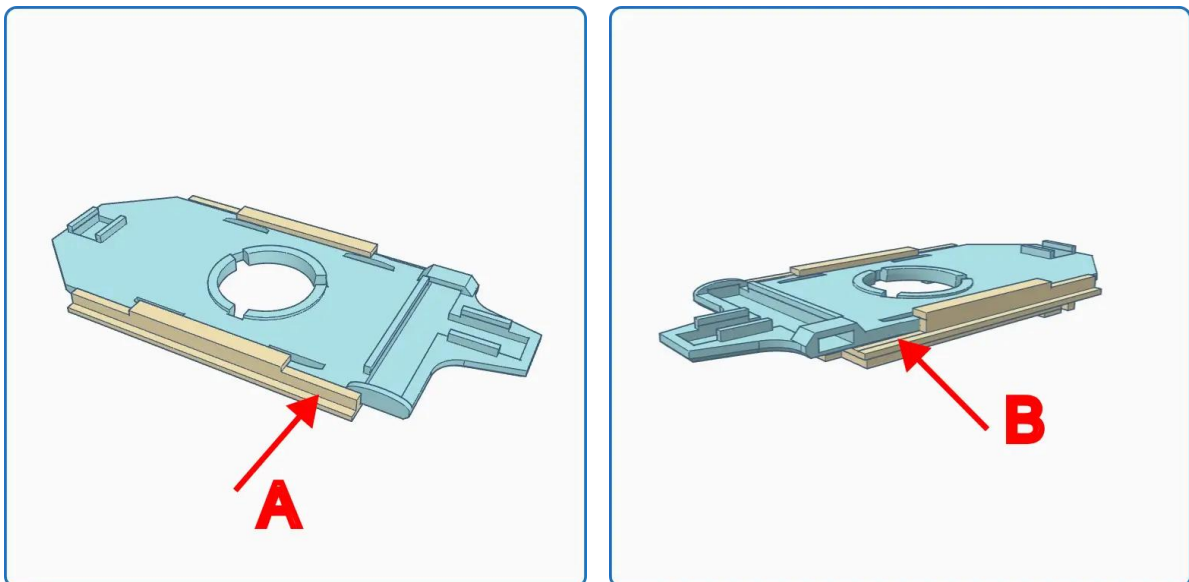

- Once you have installed the spare parts:
  - Test **carefully and several times** that everything works properly **before** driving off with the car
  - Make sure that you can shift gears normally and that all the gears work before driving off with the car

\*\*\*

*If the measurements of this product do not fit for your needs, please [contact us](#), and we might be able to develop a product variation that works for you!*

Materials:	ABS plastic
Measurements LxWxH:	90x42x8 mm
Wheight:	< 10 g
Included:	One Sliding Plate, one Sliding Frame
SKU:	006-001-003-008
HS-number:	8708 99 97
Manual Version:	V1

The product names, company names and brands which are mentioned in connection with some of the products on this website and/or in this product manual, belong to their respective company and trademark owner. Special Plastic Parts com and Hans Ragnar AB do not necessarily have a cooperation with these companies and trademark owners. The company and product names/brands are used here on this website solely for the purpose of helping identify the products together with which our products can be used.